

Блок-схема Локосовского ГПЗ

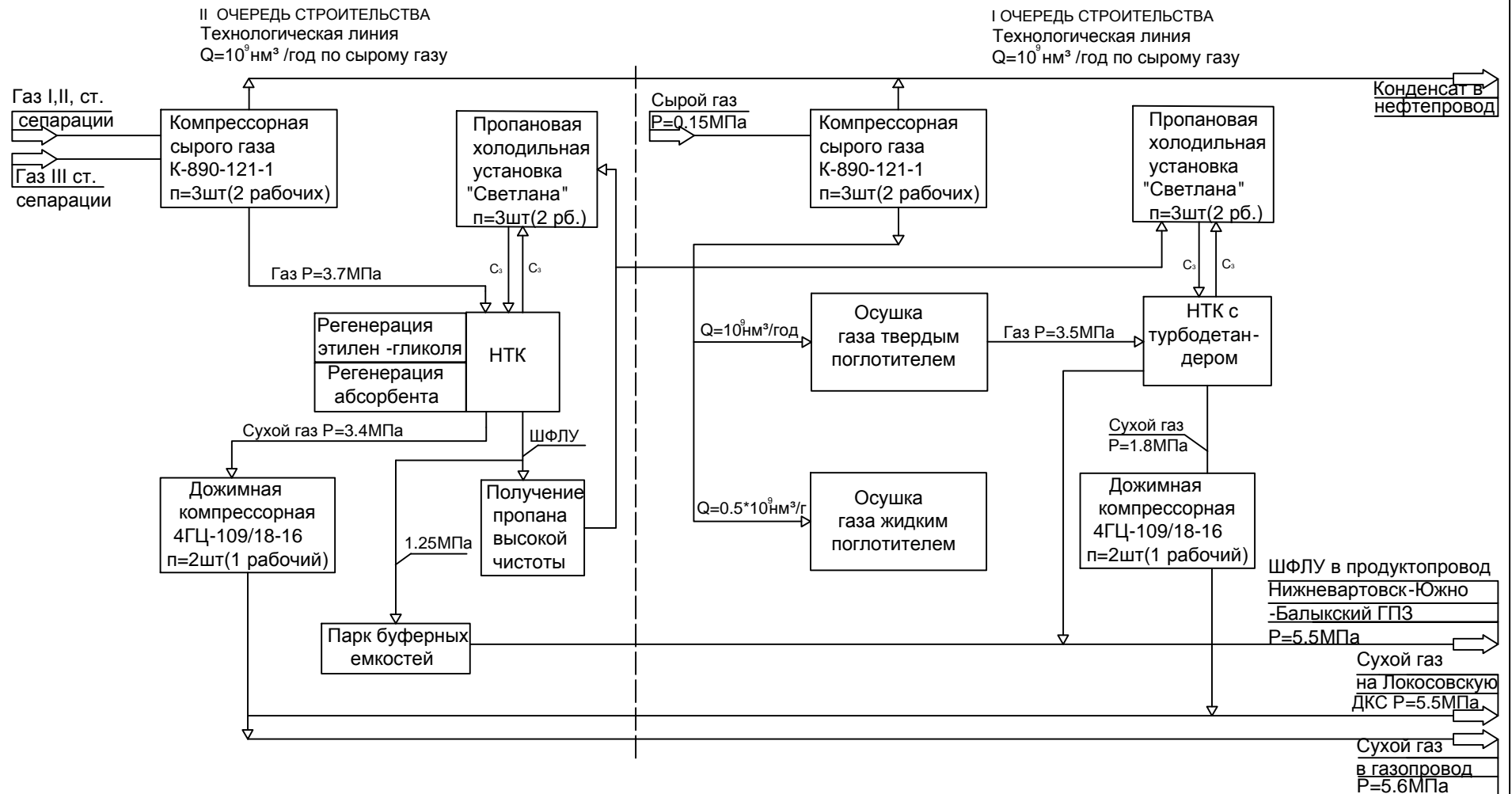

Локосовский газоперерабатывающий завод введен в эксплуатацию в 1983 году-I очередь, по схеме низкотемпературной абсорбции, в 1985 году-II очередь, по схеме низкотемпературной конденсации с турбодетандером. Проектная мощность составляет $2.5 \text{ млрд. м}^3/\text{год}$ по компримированию и осушке газа и $2.0 \text{ млрд. м}^3/\text{год}$ по переработке газа.

Принятые способы отбензинивания попутного нефтяного газа:
- низкотемпературная конденсация (НТК) с турбодетандером.

Товарная продукция:
- сухой отбензиненный газ;
- ШФЛУ.